

Articolo: RECEPTION

Dall'eccellenza del sistema *Grand More* è nata anche la reception. Essa può essere lineare frontale, composizione a L o a C. La gamba e il profilo sono da 60 mm. Due sono gli elementi che la contraddistinguono: il ring L25 cm e H90 e il volume di lavoro sospeso.

H75 che racchiude il piano scrivania, il box portacavi-monitor, centraline telefoniche e top access. Vengono fornite, a richiesta, anche una o più cassettiere. Un piano portaoggetti da 20 cm ad H100 fa da corona al posto di lavoro della receptionist. Ampie ed adeguate sono le dimensioni e le finiture.

CARATTERISTICHE TECNICHE

Banco esterno: spessore 22 mm, a filo struttura, in finitura Laminato, Laccato Sablè, Laccato Acciaio, Essenza legno, Vetro acidato retrolaccato o Ceramica.

Piano di lavoro: spessore 22 mm, a filo struttura, in finitura Nobilitato, Laccato Sablè o Laccato Acciaio.

Pannello verticale: pannelli della struttura disponibili in finitura Nobilitato, Laccato Sablè, Laccato Acciaio o Essenza legno.

Mobili contenitori (per scrivanie "L" - "C"): struttura dei mobili contenitori realizzata da pannelli disponibili nelle finiture Nobilitato, Laccato Sablè, Laccato Acciaio o Essenza Legno.

Mensola interna: posizionata nel lato del piano di lavoro disponibile in Vetro Acidato Retrolaccato o Ceramica.

Gambe: gambe in metallo verniciate a polveri epossidiche o in Metallo Luxury.

Profili piano: i profili perimetrali sono in Alluminio verniciati a polveri epossidiche, o in Metallo Luxury, e si collegano solidamente alle gambe creando una struttura portante indipendente dal piano.

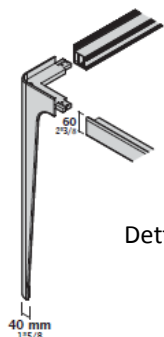

Dettaglio: attacco gamba - profili piano.

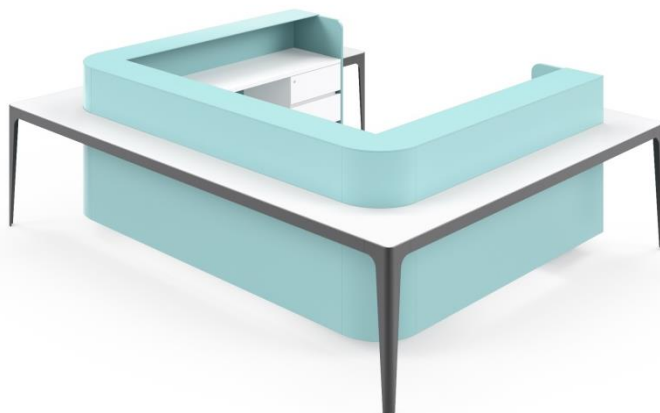

ELETRIFICAZIONE

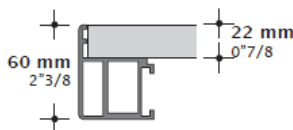
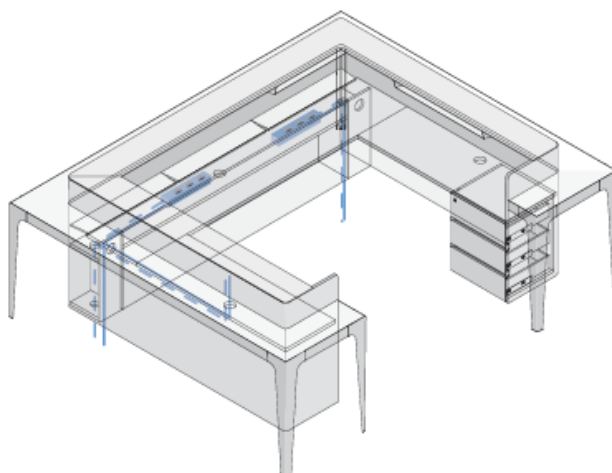

Piani in Laminato, Laccato sablè, Laccato Acciaio ed Essenza legno.

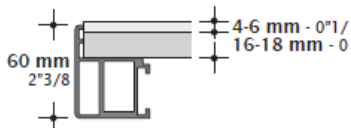

Piani in ceramica.

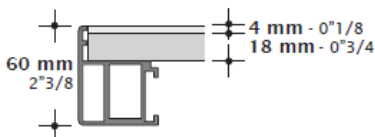

Piani in vetro acidato retrolaccato.

FINITURE

Banco esterno:

Laminato: Bianco Neve, Rovere, Bianco Fenix.

Laccato sablè, disponibile nei vari colori a campionario.

Laccato Acciaio.

Essenza Legno: Magnolia, Abete Colour White, Rovere Nuvola, Rovere Naturale 2016, Noce Americano, Eucalipto, Wengè, Zebrano Brown, Ebano.

Vetro acidato retrolaccato: Bianco, Silver, Titanio, Brown, Rosso Alfa.

Ceramica: Calacatta Soft, Calacatta Glossy, Statuario Soft, Statuario Glossy, Walks 1.0 White, Walks 1.0 Gray, Le Roche Ecrù, Ardoise Ecrù, Ardoise Noir, Nero Marquinia, Le Roche Grey, Industrial Ivory, Industrial Plomb.

Piani di lavoro:

Nobilitato: Bianco UE, Silver, Titanio, Delavè, Comfort, Bianco Neve, Magnolia, Rovere 2017, Eucalipto, Abete Colour White.

Laccato sablè, disponibile nei vari colori a campionario.

Laccato Acciaio.

Pannello verticale:

Nobilitato: vedi finiture per piani interni.

Laccato sablè, disponibile nei vari colori a campionario.

Laccato Acciaio.

Essenza legno: vedi finiture per piani esterni.

Mobili contenitori (per scrivanie "L" - "C"):

Nobilitato: vedi finiture per piani interni.

Laccato sablè, disponibile nei vari colori a campionario.

Laccato Acciaio.

Essenza legno: vedi finiture per piani esterni.

Mensola interna:

Vetro acidato retrolaccato: vedi finiture per banco esterno.

Ceramica: vedi finiture per banco esterno.

Gambe:

Metallo Verniciato: Bianco Neve opaco o lucido, Bianco UE lucido, Titanio opaco, Carbon Glacè opaco, Rosso Alfa lucido.

Metallo Luxury: Cromato, Nero Nichel lucido, Bronzo opaco, Ottone Fiammato opaco, Ottone Antico opaco, Peltro Quarzo, Cobalto Brunito.

ACCESSORI:

Staffa porta monitor.

Supporto per monito.

Braccio porta monitor.

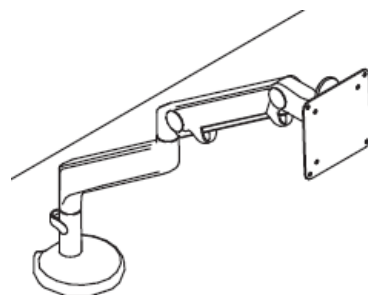
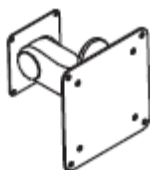

TIPOLOGIE

Reception lineare.

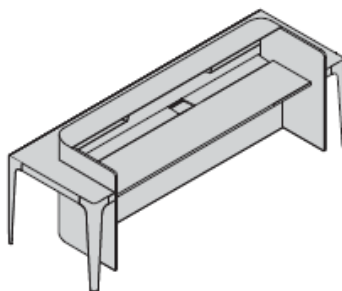

Reception a L.

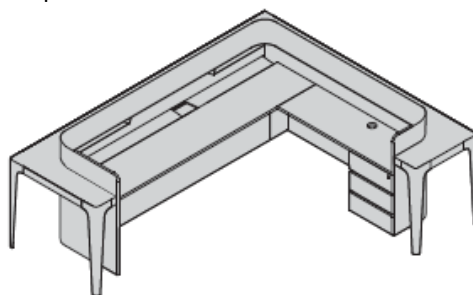

Reception a C.

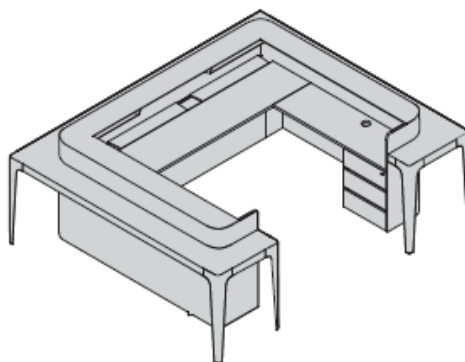

DIMENSIONI

Reception lineare.

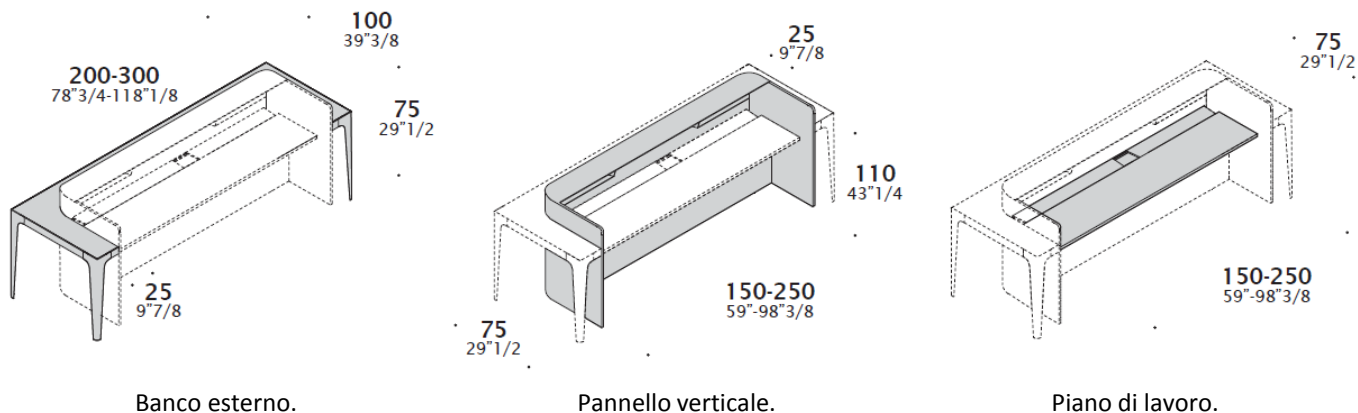

Reception a "L".

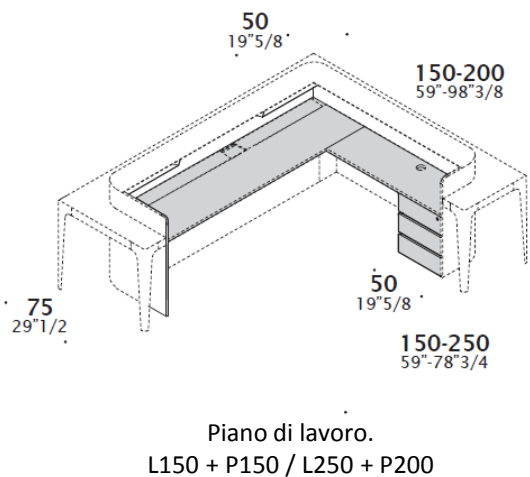
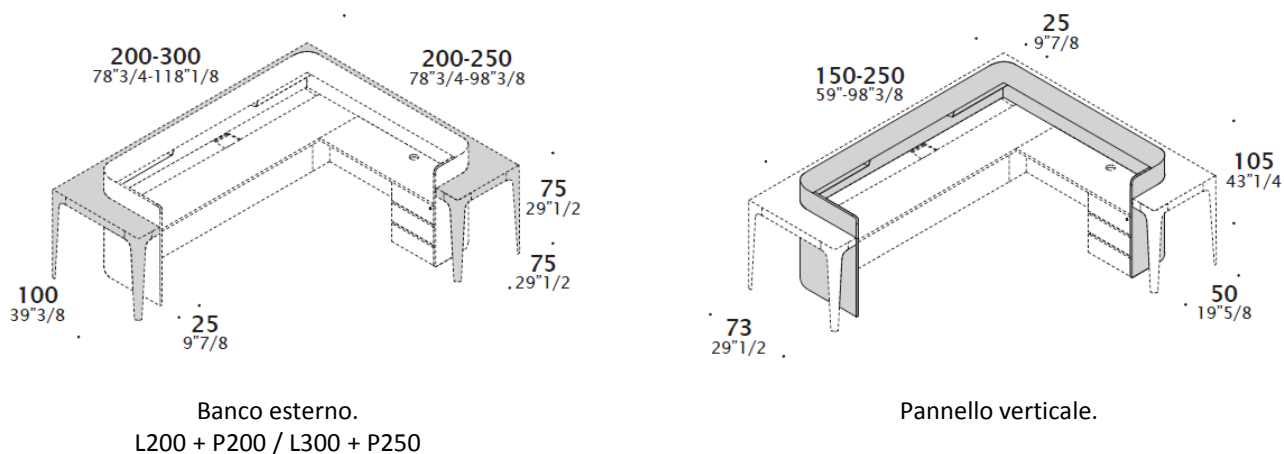

DIMENSIONI

Reception a "C".

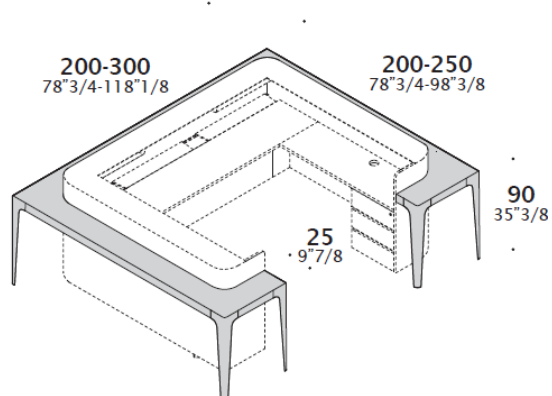

Banco esterno.
L200 + P200 / L300 + P250

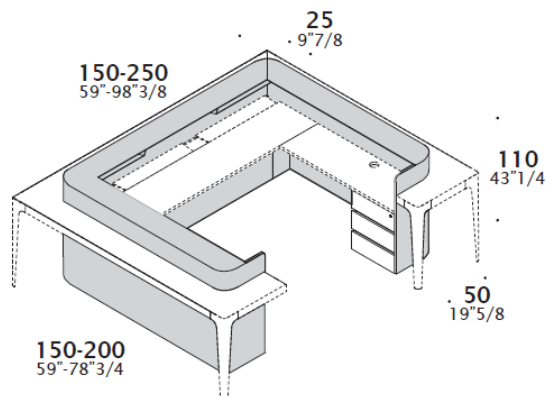

Pannello verticale.
L150 + P150 / L250 + P200

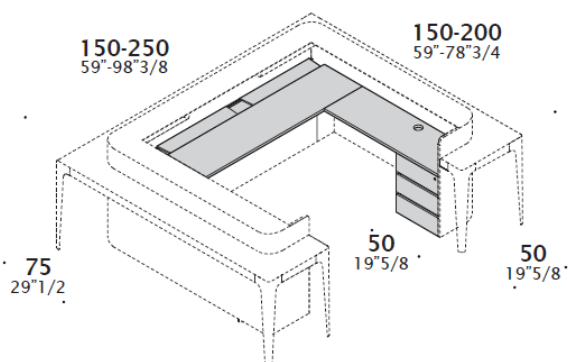

Piano di lavoro.
L150 + P150 / L250 + P200